

ユニバーサルベース

Universal Base



BUP-2

- 特許取得済設計による多彩な使用方法
- 位置基準として使用可能

ユニバーサルベースBUP-2(特許取得)を使用すれば、光学ハードウェアをニューポート製テーブルやブレッドボードの任意の場所に、任意の方位で素早くマウントすることができます。形状がコンパクトで、コンポーネントを密に配置することが可能です。独自の設計によりマウントの安定性が優れており、アプリケーションの重要部分にも安心して使うことができます。

ポストホルダのようなコンポーネントをマウントできる通し穴を備えています。

ユニバーサルベースの2つの側面に沿って硬質基準球により位置基準として利用することも可能です。

Model BUP-2

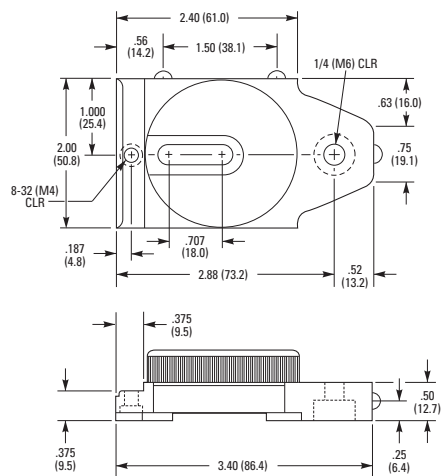

発注のご案内

モデル	説明
BUP-2	ユニバーサルベース

米国特許：4,690,507



ベースはコンポーネント間を密に配置できる形状になっています



VPH-3ポストホルダとSP-3ポストに載せたU100-A光学マウントを保持するユニバーサルベース



ユニバーサルベースの基準球はコンポーネントの精密な再配置に利用できます