

インデックス付光学フィルタホイール

Indexed Filter Wheel Mounts



FWM1x12

FWM1x6

リテーニングリングは標準装備、フィルタは別売です。

Newportのフィルタホイールマウントは、コンパクトな構造でありながら6～12枚のNDフィルタまたは任意の1インチ(25.4ミリ)光学部品を確実に保持します。フィルタホイールは3個のスプリングで荷重を掛けたインデックスボール機構により支持されガタつきのない自由回転を行います。6箇所のフィルタ用開口で光が全く遮られずに透過するようにベースマウントが設計されており、これらの開口の光軸高は1、2、3インチ(25.4、50.8及び76.2ミリ)のいずれかです。

シングル/デュアルフィルタホイール：推奨セットアップ

光学密度の値

1段目のホイール	0.03	0.1	0.2	0.3	0.4	0.5
2段目のホイール	0.03	0.5	1.0	1.5	2.0	2.5

光学密度は足し算で計算できます。それ故、2つのフィルタホイールを使用したり、あるいは1つのスロットに2枚のフィルタを挿入したりすることによって、広い範囲の光学密度をカバーすることができます。例えば、光学密度がそれぞれ1.5と0.2のフィルタを選択して組み合わせることにより光学密度1.7を実現することができます。

発注のご案内

モデル	仕様
FWM1X6	シングルホイールフィルタマウント [6個の1インチ(25.4ミリ)オプティクスをマウント]
FWM1X12	デュアルホイールフィルタマウント [12個の1インチ(25.4ミリ)オプティクスをマウント]
FWM	フィルタマウントのみ(フィルタホイールを含みません)
FW1X6	フィルタホイールのみ [6個の1インチ(25.4ミリ)オプティクスをマウント]

Model FWM

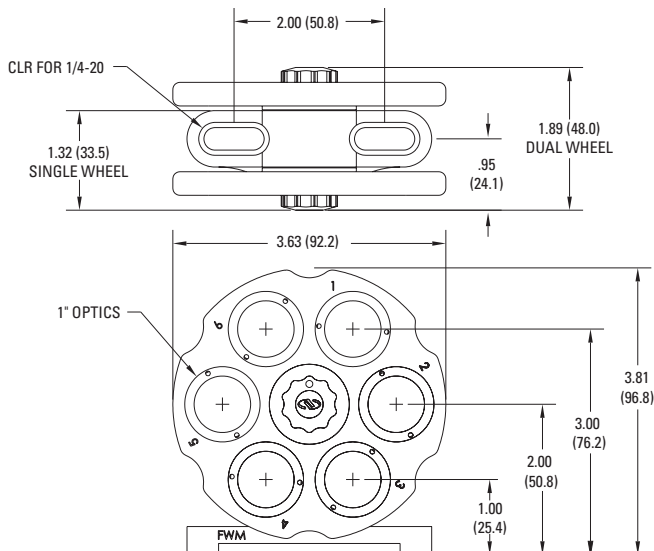

CAD CADファイルについては、弊社までお問合せください。

- インデックス付きの正確な回転
- 全てのフィルタスロットを光が遮蔽されずに透過
- フィルタホイールの取外しが簡単
- 簡単に交換できるフィルタホルダ
- ポストまたはテーブルにマウント
- インチ/ミリ仕様の両方に対応
- ベースも入替え可能

減光フィルタ

寸法	25-25.4 mm
厚さ	3 mm max.

関連製品



モデル5214および5215フィルタホイールにはNDフィルター式が付属しています。



電動フィルタホイール